

FICHE TECHNIQUE PROVISOIRE

« Belle à mourir »

*Spectacle tout terrain de mât chinois, disco dance
et quick change*

Régisseuse.eur générale (en alternance):

Célia Idir

Mail : celia.idir@gmail.com

Tél : +33(0)684524736

Théo Vallée

Mail : to.vallee@gmail.com

Tél : +33(0)651782585

Artistes:

Ilaria Romanini et Jaime Monfort Miralles

Mail : contact.lesenfantsserieux@gmail.com

Tél : +33(0)781112321 +33(0)768208891

Chargée de production/diffusion:

Théa Bessonneau

Mail : production@lesenfantsserieux.com

Tél : +33(0)675922030

Équipe en tournée : 2 artistes et 1 régisseuse.eur

Durée du spectacle : 40min

1.PLATEAU

Le spectacle se joue en tri frontal, il est tout terrain et destiné à tout lieu non conçu pour recevoir des spectacles vivants.

Espace de jeu: 8m d'ouverture sur 8m50 de profondeur

Hauteur 4m50 minimum

Nous consulter pour d'autres dimensions de plateau, des adaptations sont possibles.

Sol : Sol plat et dur

En cas contraire, nous contacter

Agrès : Un mât chinois autonome de 4,50 mètres de haut, avec une base de 4 mètres de diamètre plus une passerelle d'environ 2,5m de longueur et 2m d'ouverture (voir plan d'implantation).

Jauge : Prévoir des assises au sol type moquettes, coussins et un gradin pour le public.

300 personnes max

En fonction de l'acoustique et la visibilité; en cas de jauge supérieure nous contacter

Régie : Située à cour dans le public.

Nécessité de voir les artistes dans l'espace de jeu

Accès : Arrivée prévue du décor avec l'équipe en camion (Mercedes Vito) prévoir un accès pratique au quai de déchargement, au lieu de représentation.

Prévoir un emplacement de parking non payant pour ce véhicule pendant tout la durée de l'exploitation.

Attention, en début de spectacle, nous utilisons une corne de brume à plusieurs reprises

Note importante : Attention au soleil, l'espace scénique doit impérativement être ombragé afin de garantir un sol praticable (température!) et la sécurité des artistes (le spectacle est physique). Prévoir aussi de l'ombre pour la régie, parasol ou autre.

2.STRUCTURE/SCENOGRAPHIE

Mât chinois autonome, hauteur de la structure: 4m20 (plancher + mât chinois)

Nombre	Matériel	Description/ remarques
3	Barre de mât chinois	Deux de 2m et une de 1 m (si nécessaire)
1	Base du mât	60cm de diamètre avec manchon au centre de 30 cm
14	Planches	Certaines plus grandes que d'autres
2	Manchons	En acier, qui permettront de connecter les barres du mât
1	Boite à outils	Vises, tournevis, etc..
40/50	Cales	En bois
1	Grande bâche	Imperméable
16	Pinces	Pour fixer la bâche

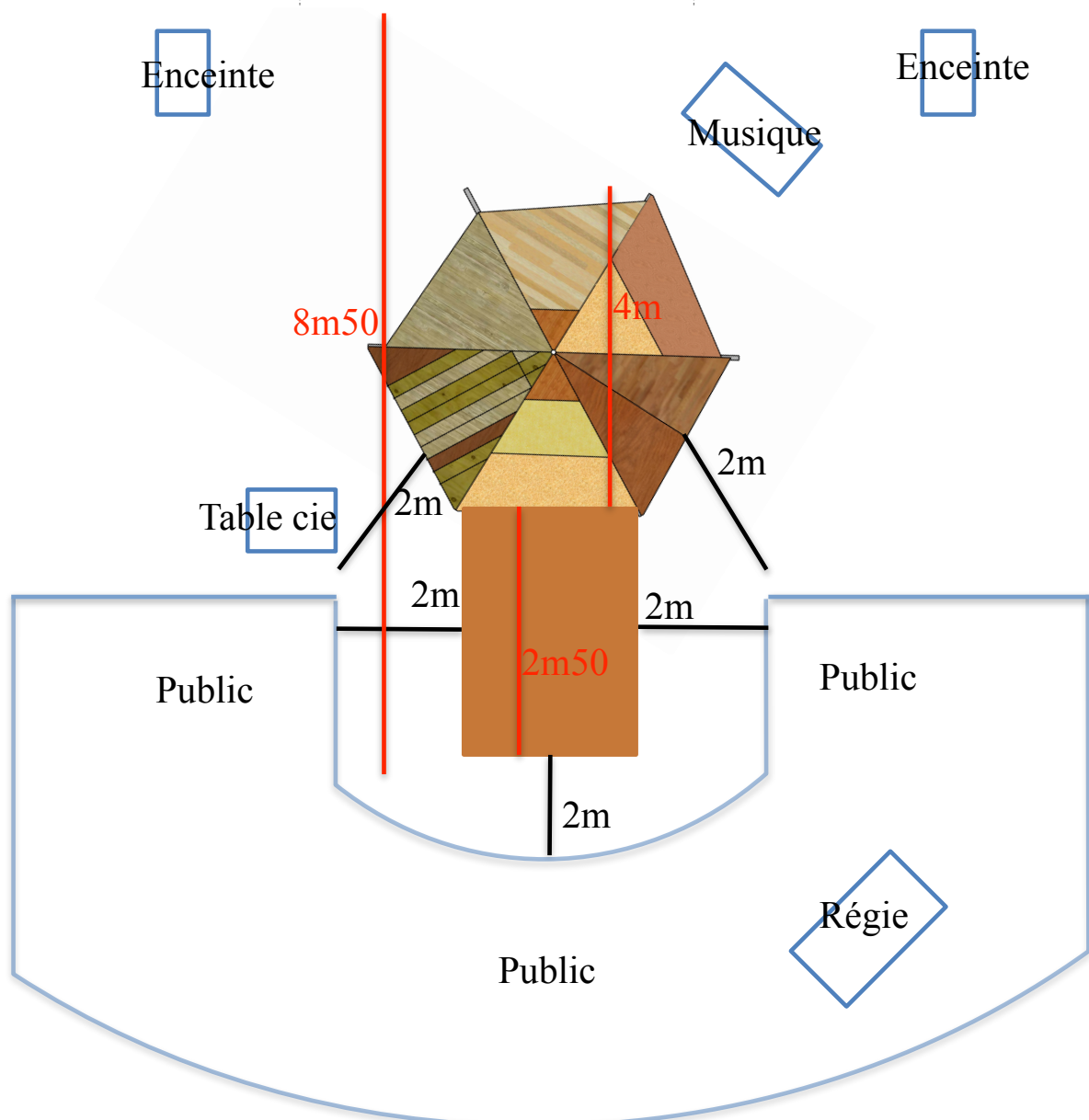

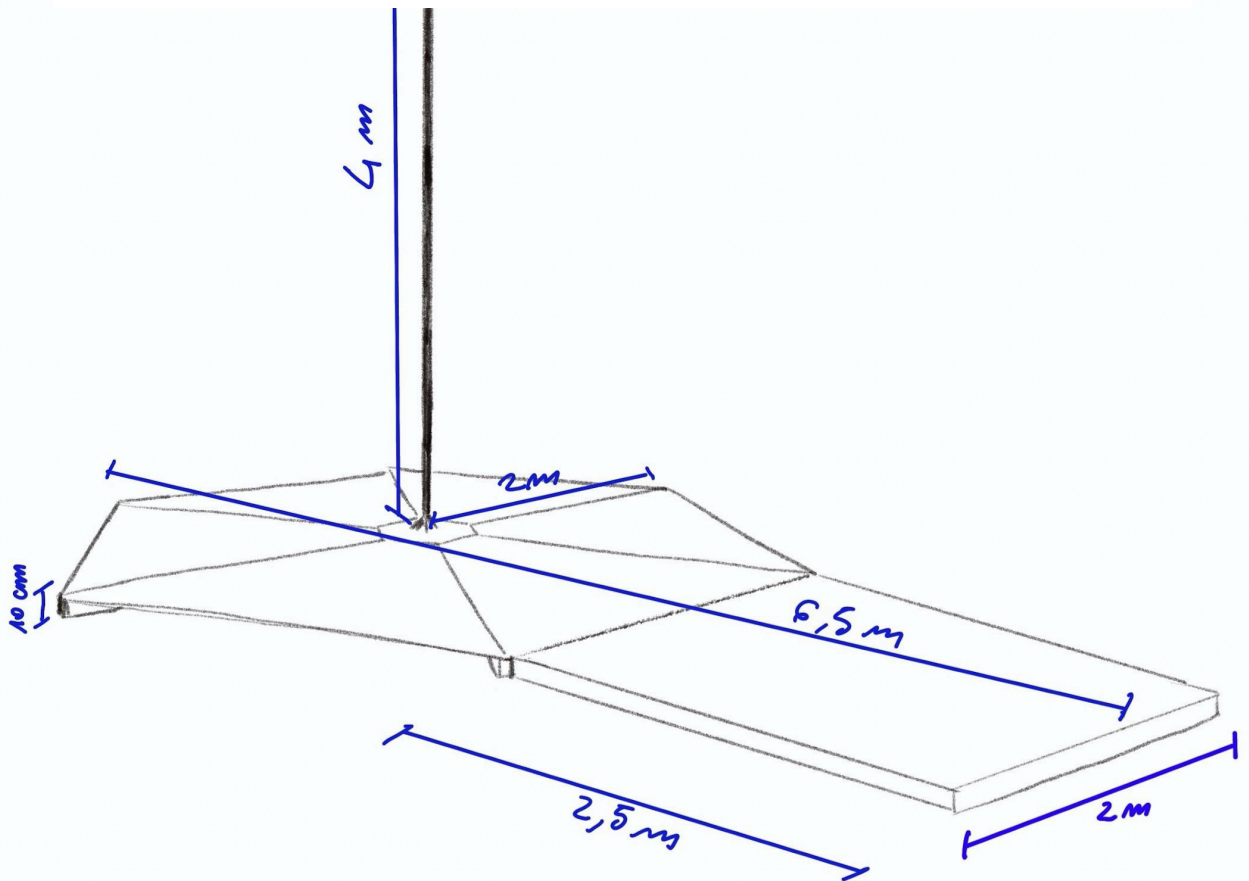
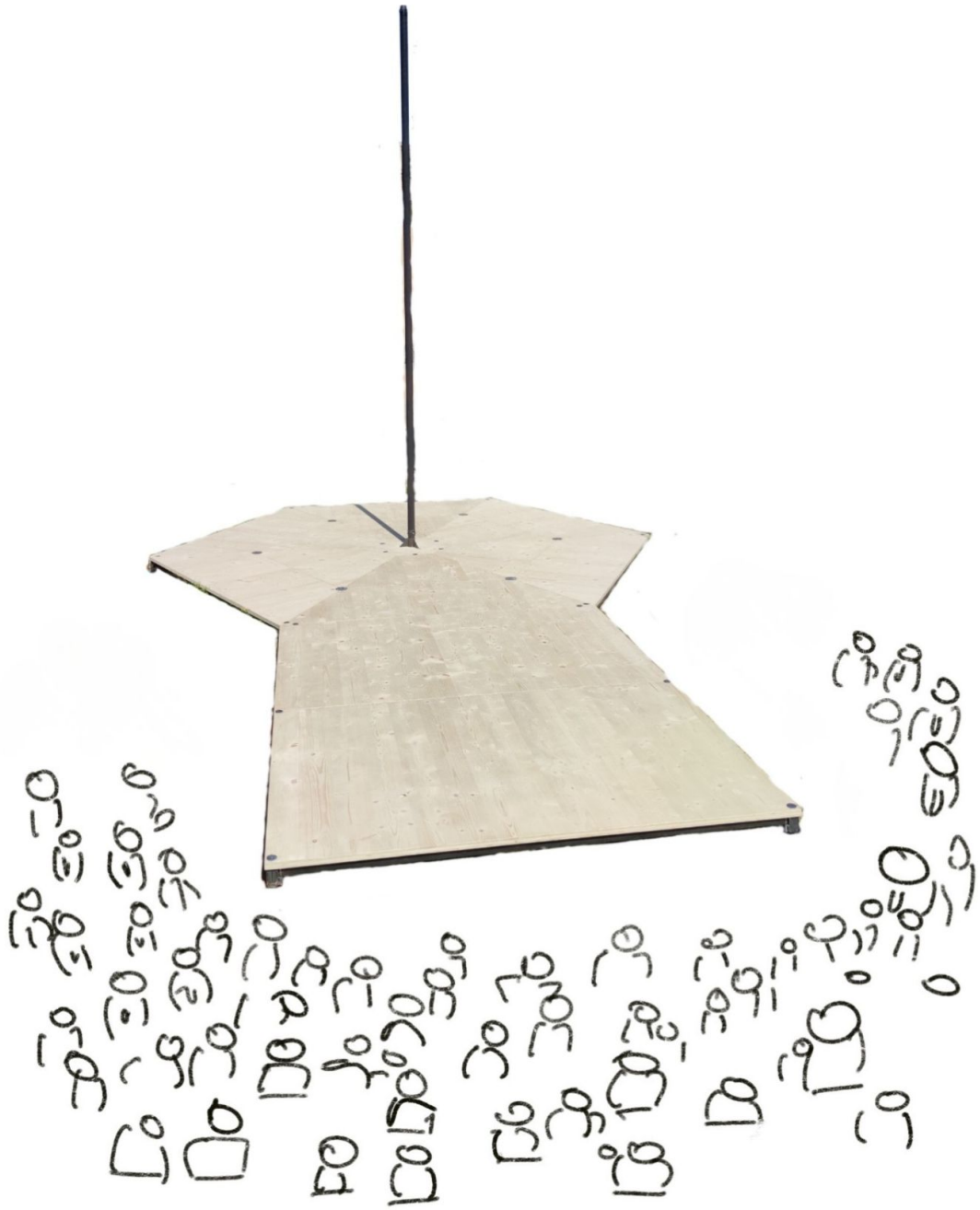

3.SON

La régie son du spectacle sera assurée par la régisseuse.eur du spectacle via son MacBook Pro et le logiciel QLAB.

Matériel fourni par la Cie :

- 1 MacBook Pro
- 2 enceintes actives Yamaha DXR 15 pouces sur pied
- 1 console Yamaha MG10XUF
- 2 micros branchés en HF
- Câblages son
- 1 multiprise

Matériel fourni par le théâtre :

- 2 Points d'électricité, un au niveau de la régie et un au niveau du musicien
- 1 chaise noire
- 1 table noire ou avec taps noir (ex:90cmx80cm)

4.PLANNING

L'arrivée électrique doit être installée avant l'arrivée de la compagnie.

Les horaires sont données à titre indicatif ; ils seront évidemment établis, après concertation, par le directeur technique et la régisseuse.eur de la Cie.

Planning type :

→ Jour J :

- **1 service de 5h avant la représentation** déchargement, montage de la scénographie/ structure, du son, réglages son, répétitions, échauffement, mise > **Prévoir 2 technicien.nes plateau** pour le déchargement et montage environ 2h.
- **Prévoir 2 personnes pour le placement du public et une annonce avant la représentation** pour les téléphones portables (pas de photos et de vidéos).
- **Représentation > Prévoir 1 technicien.ne**
- **Démontage et chargement 1h30 > Prévoir 2 technicien.nes plateau.**

5.COSTUMES

L'accès à une machine à laver, fer et table à repasser est nécessaire après chaque représentation.

6.LOGES

Une loge avec toilettes à proximité de l'espace de jeu, équipée pour 2 personnes avec table, chaise, grand miroir pour se voir en entier, un portant, 2 serviettes.

Prévoir une glacière, pour y stocker des aliments qui servent lors du spectacle

Catering pour 3 personnes dans les loges, thé, café, biscuits, fruits secs et frais, bio autant que possible.

ANNEXES

Documents à nous transmettre :

- Photos du lieu de représentation et plan d'accès au lieu d'accueil